

# SELBSTFAHRENDE GELENKTELESKOPARBEITSBÜHNE

## HA 15 IP



- Korbarm mit vertikaler Bewegung 140° (+70°/-70°)
- Seitliche Reichweite bis zu 8,5 m
- Höhe in eingefahrenem Zustand: 2 m
- Breite: 1,50 m
- Elektrische Antriebsmotoren
- 12 Stunden Batteriebetriebsdauer

ISO 9001  
PINGUELY  
HAULOTTE  
GRUPPE



GELENKBÜHNEN



MASTBÜHNEN



TELESKOPBÜHNEN



SCHERENBÜHNEN



ANHÄNGERBÜHNEN

# Haulotte®

DER WEG IN DIE RÄUMLICHE DIMENSION

## Die Vorteile der Haulotte®

- Elektrischer Antrieb
- Drehung des Oberwagens ohne Überhang
- Mit einer Höhe von nur 2 m in eingefahrenem Zustand können normale Türen durchfahren werden
- Ausgezeichnete Manövrierfähigkeit dank eines Wenderadius von nur 3,70 m und einer Breite von 1,50 m
- Alle Bewegungen sind proportional gesteuert
- Hohe Sicherheit durch Überlastüberwachung
- Robust, zuverlässig und einfach zu warten

## STANDARDAUSSTATTUNG

- Antriebsbatterien 360 Ah
- Batterieladeanzeige
- Ladegerät 48 V – 50 A
- Softtouch-Bedienung
- Neigungsmesser 3°
- Abriebfreie Vollgummireifen
- Sicherer Einsatz im Freien bis zu Windgeschwindigkeiten von 45 km/h
- Bremslösesystem
- Betriebsstundenzähler
- Drehkranzarretierung
- Abschlepp- und Kranösen
- Manueller Notablass
- Vorderradantrieb, lenkbare Hinterräder
- Überlastabschaltung im Arbeitskorb
- Hupe

## SONDERAUSSTATTUNG & ZUBEHÖR

- Blinklicht
- Steckdose im Arbeitskorb
- Warnsignal beim Fahren
- Zentrales Auffüllen der Batterien
- Gel-Batterien
- Druckluftleitung
- Fernlösesystem der Bremsen vom unteren Bedienpult aus
- Bioöl
- Großer Arbeitskorb (1,5m x 0,8m)

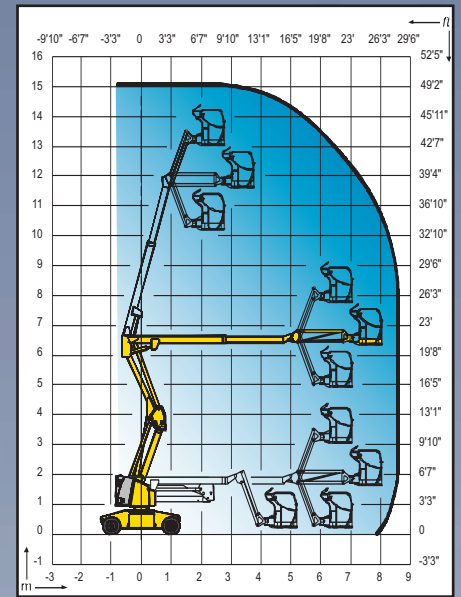
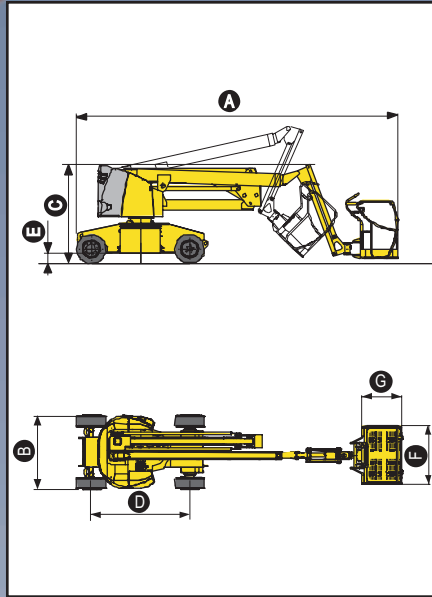

## TECHNISCHE DATEN

Arbeitshöhe	15,0 m
Plattformhöhe	13,0 m
Seitliche Reichweite	8,5 m
Gelenkpunkt	6,6 m
Max. Tragfähigkeit	230 kg
Korbarmbewegung	140° (+70°/-70°)
A Länge	6,60 m
B Breite	1,50 m
C Höhe in eingefahrenem Zustand	2,00 m
D Radstand	2,00 m
E Bodenfreiheit	0,15 m
F x G Korbabmessungen	1,2 m x 0,8 m
Transportlänge	5,50 m
Transporthöhe	3,00 m
Fahrgeschwindigkeit	0,7 / 5 km/h
Äußerer Wendekreis	3,70 m
Schwenkbereich	360°
Hydraulische Korbdrehung	180°
Batterien	48 V (6 x 8 V Batterien 360 Ah)
Steigfähigkeit	25%
Abriebfreie Reifen	21.10" x 12"
Hydrauliköltank	50 Liter
Gesamtgewicht	7100 kg



**Rothlehner**  
Arbeitsbühnen

Zentrale D-84323 Massing · Mühlenweg 1  
Tel. 00 49 (0) 87 24 / 96 01-0 · Fax -12  
info@rothlehner.de · www.rothlehner.com



**Haulotte**

DER WEG IN DIE RÄUMLICHE DIMENSION